



冠昱機械股份有限公司

台灣 台中市神岡區大明路191巷96號

No.96, Ln. 191, Daming Rd., Shengang Dist., Taichung City 429, Taiwan

TEL: +886-4-2524 9998 / FAX: +886-4-2524 7698

E-mail: guan.yu168@msa.hinet.net

www.grinder-grima.com



www.grinder-grima.com

公司簡介

本公司經營團隊優勢，結合了電控應用軟體開發、機台生產組裝15年以上的經驗，以及從事加工30幾年的實務經驗，研發出符合市場需求的工作母機，舉凡：車床、銑床、內孔外徑研磨機、油霧回收機、油水分離機、內藏第四軸DD馬達...等等，特別是車磨複合研磨機，提高生產效率，可達百分之五十以上。

本於多年加工經驗，發現國內研磨機跟外國的差距甚大，利用我們的團隊優勢，生產設計出符合使用者需求之設備，以達高速、高精度、高品質、高效率的生產設備。

市場目標朝高階應用層面，具價格競爭優勢，銷售範圍從原本：台灣、大陸、歐洲、延伸擴展東南亞、俄羅斯、印度市場...等等，歡迎各領域經銷代理商，合作開發市場。

Company Profile

With its teamwork advantages, the company has combined electrical control software for the machine assembly since 15 years ago and engaged in processing business for more than 30 years. This enables the company to develop machine tools that meet market demands. Major products now include lathes, milling machines, inner hole/external dia. grinding machine, oil/mist collectors, oil/water separators, built-in 4th-axis DD motors. Especially, the company's latest lathe/grinding compound machine is able to upgrade the production efficiency by 50% and up. Based on years of expertise, the company found that the difference of locally made grinding machines and foreign counterparts is tremendous. To cope with the situation, the company is now in a better position to turn out high speed, high quality, and high efficient equipment line. The company aims at the application of high-end market, together with its very competitive price advantages. The sales markets have now covered Taiwan, mainland China, Europe, and extended to Southeast Asia, Russia, and India. Sales agents and distributors in all kinds of fields are welcomed for the market development.

精度、質感完美的呈現

精緻研磨·頂尖工藝



研磨範例：

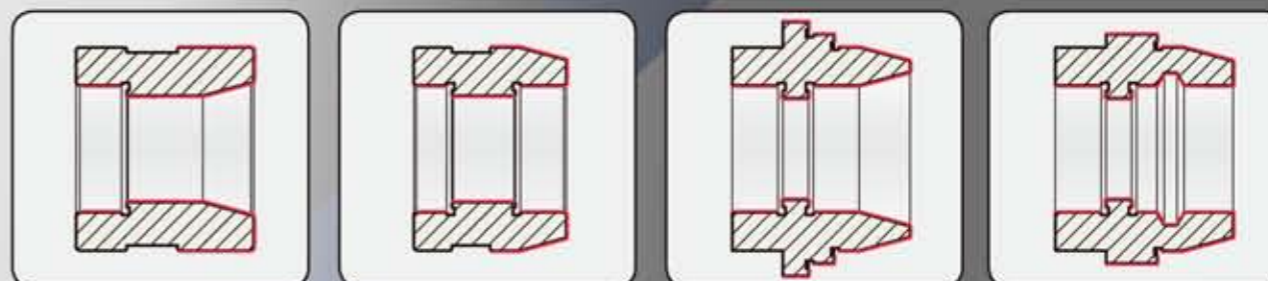

自動注油機裝置

- 提供所有滾珠螺桿與線性滑軌的自動潤滑，確保傳動動作的順暢性。

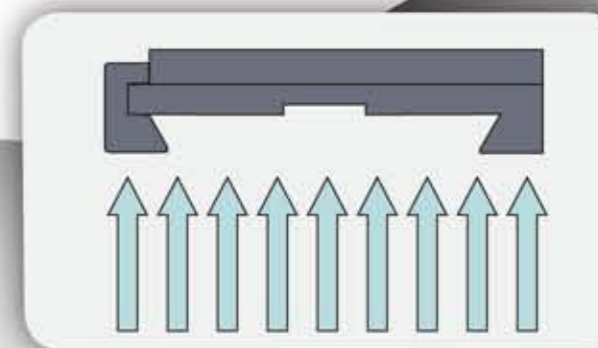

Y, Z 軸氣浮式滑道

- Y, Z 軸之鳩尾槽滑道，採用氣浮式設計，使Y, Z 軸移動更輕巧、更順暢。

INDEX

NEW	KG-500L	-----	03
	KG-500 (雙主軸)	-----	05
	KG-500ATC	-----	07
	KG-150A (單主軸)	-----	09
	KG-150B (端面研磨軸)	-----	11

KG-500 (雙主軸)

CNC 內外圓車削研磨複合機

CNC Internal External Turning Grinding Complex Machine

- 雙砂輪主軸結構
- 可加裝車削模組 (選購)
- 最大研磨深度 200 mm
- FANUC 控制器
- 全密閉式護罩
- X, Y, Z 軸行程 390 / 350 + 200 / 350 + 200 mm

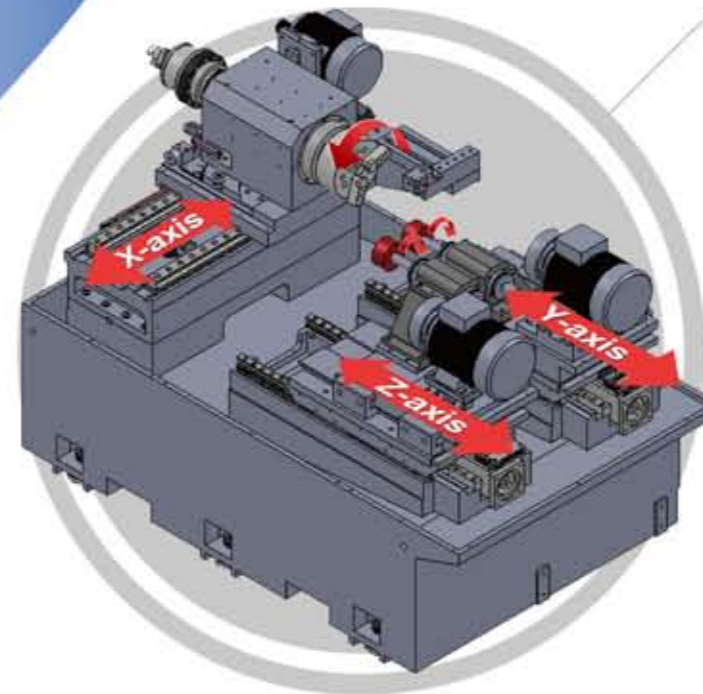

最佳化結構設計 穩定、高剛性

- 線軌 & 滾珠螺桿
X, Z 軸皆選用高級線性滑軌及滾珠螺桿，具高精度、高剛性特色。
- 高級鑄鐵
結構體採用FC30高級鑄鐵製成，經回火及應力消除處理，永保機械加工精度及穩定性。
- 穩重的底座
超大穩重的底座，內部肋骨配置，依力學原理設計，展現獨特穩定性。
- 伺服馬達驅動
X, Y, Z 軸移動，均採用伺服馬達驅動，最小移動單位0.0001 mm



雙研磨主軸



研磨主軸 + 車削模組



FANUC 控制器

- 功能強勁，提供多面研磨之參數設定。
- 一次工件裝夾，可執行高達16面研磨。

人機感測螢幕

- 可控管各種研磨情況下之馬達電流。
- 具有感測研磨功能。



KG-500ATC

CNC內外圓研磨複合機

CNC Internal External Grinding Complex Machine

- 內/外徑砂輪主軸
- 自動更換砂輪
- 最大研磨深度 250 mm
- FANUC 控制器
- 全密閉式護罩
- X, Y, Z 軸行程 750 / 600 / 600 + 200 mm

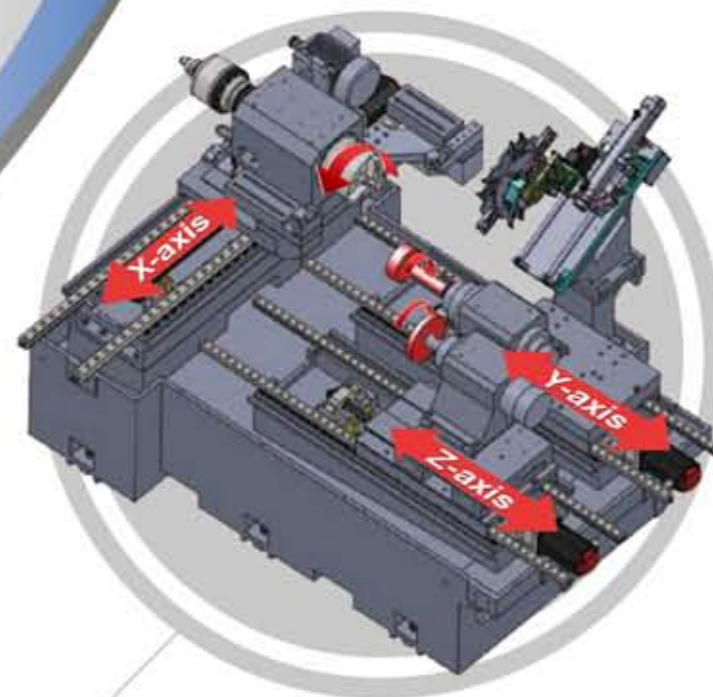

工件主軸頭



雙內藏式高速砂輪主軸



雙層防護護罩



ATC

最佳化結構設計 穩定、高剛性

- 工件主軸頭
採用套筒式A2-6鼻端主軸搭配8"三爪油壓夾頭。
- 雙研磨主軸
Y軸-搭配ATC刀庫，砂輪最大外徑可達 $\phi 150\text{mm}$ 。
Z軸-砂輪最大外徑可達 $\phi 205\text{mm}$ 。
- 雙層防護護罩
風箱式伸縮護罩搭配鍍金式伸縮護罩，使防護效果更加優越。
- ATC-6支刀刀庫
採用自鎖式氣壓缸致動，排除刀庫在無動力時下滑的疑慮。



KG-150A (單主軸)

CNC 單主軸研磨機

CNC Single Spindle Grinding Machine

- 單砂輪主軸結構
- 可加裝車削模組 (選購)
- 最大研磨深度 150 mm
- FANUC 控制器
- 半密閉式護罩
- X, Z 軸行程 300 / 400 + 100 mm

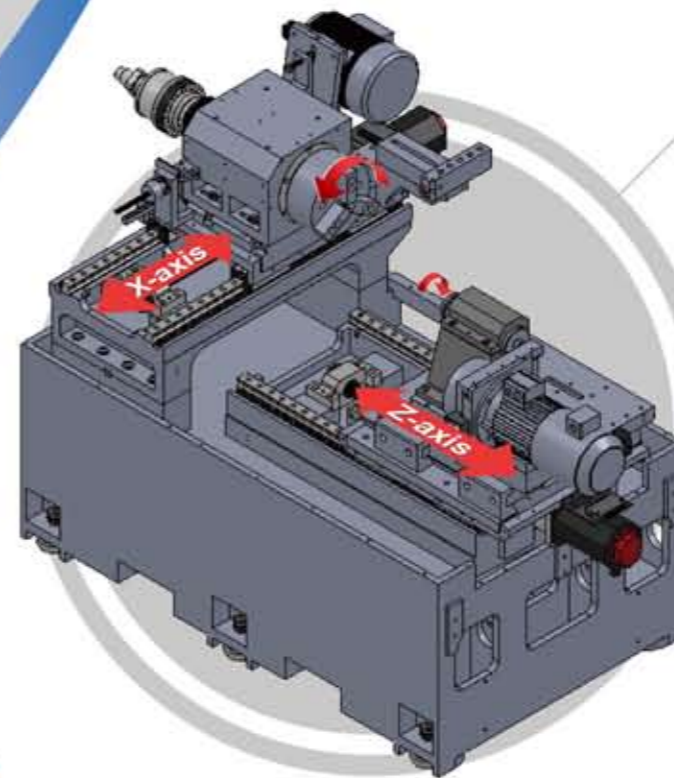

穩重的機體結構 極致剛性與穩定性

- 線軌 & 滾珠螺桿
X, Z 軸皆選用高級線性滑軌及 C1 級滾珠螺桿，具高精度、高剛性特色。
- 高級鑄鐵
結構體採用 FC30 高級鑄鐵製成，經回火及應力消除處理，永保機械加工精度及穩定性。
- 穩重的底座
超大穩重的底座，內部肋骨配置，依力學原理設計，展現獨特穩定性。
- 伺服馬達驅動
X, Z 軸移動，均採用伺服馬達驅動，最小移動單位 0.001mm。



單研磨主軸



FANUC 控制器

- 功能強勁，提供多面研磨之參數設定。
- 一次工件裝夾，可執行高達 16 面研磨。



人機感測螢幕

- 可控管各種研磨情況下之馬達電流。
- 具有感測研磨功能。



單研磨主軸 + 安裝車削模組



KG-150B (端面研磨軸)

CNC 內外圓端面研磨複合機

CNC Internal External End Face Grinding Complex Machine

- 雙砂輪主軸結構
- 加裝端面研磨頭
- 最大研磨深度 150 mm
- FANUC 控制器
- 全密閉式護罩
- X, Z 軸行程 300 / 400 + 100 mm

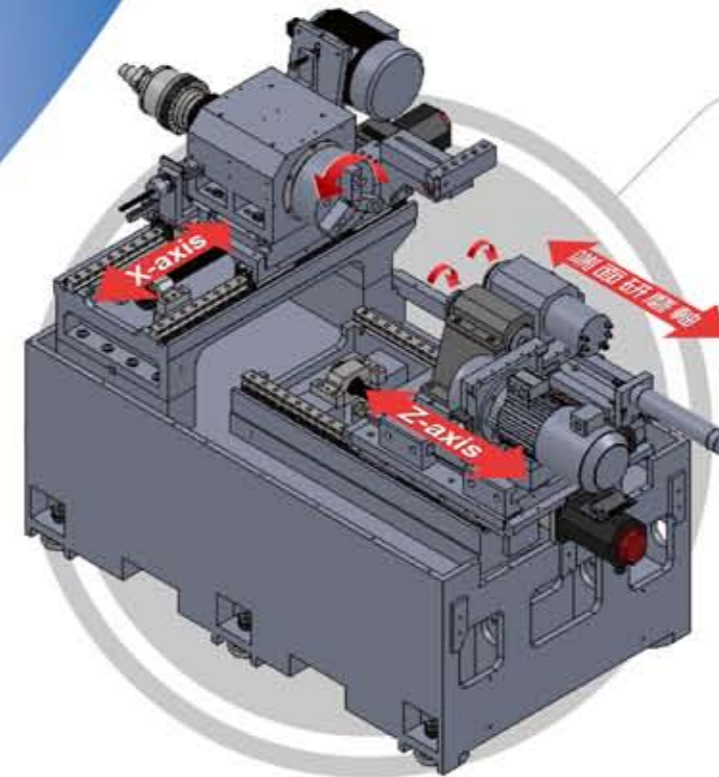

穩重的機體結構 極致剛性與穩定性

- 線軌 & 滾珠螺桿
X, Z 軸皆選用高級線性滑軌及C1級滾珠螺桿，具高精度、高剛性特色。
- 高級鑄鐵
結構體採用FC30高級鑄鐵製成，經回火及應力消除處理，永保機械加工精度及穩定性。
- 穩重的底座
超大穩重的底座，內部肋骨配置，依力學原理設計，展現獨特穩定性。
- 伺服馬達驅動
X, Z 軸移動，均採用伺服馬達驅動，最小移動單位0.001mm。



單研磨主軸 + 安裝車削模組



FANUC 控制器



端面研磨頭

- 端面研磨頭移動，採油壓缸驅動至定位，在由伺服馬達控制移動量。
- 10,000 rpm 內藏式砂輪主軸。



人機感測螢幕

- 可控管各種研磨情況下之馬達電流。
- 具有感測研磨功能。





高速、精密砂輪主軸

- 砂輪主軸轉速選擇：10,000 / 20,000 / 30,000 / 40,000 / 50,000 rpm。
- 砂輪主軸運轉，採用高級西門子馬達驅動，配合變頻器控制，提供無段變速。
- 砂輪採用斜角滾珠軸承支撐，軸向及徑向負載能力優異。



工件主軸頭

- 工件主軸頭，可做角度調整定位，適合斜面研磨。
- 工件主軸運轉採用高級西門子馬達驅動，配合變頻器控制，提供無段變速。
- 工件主軸採用滾柱及斜角滾珠軸承搭配支撐，軸向及徑向負載能力優異。
- 工件主軸頭移動，採用伺服馬達驅動。



砂輪修整器

- 多功能砂輪修整器，適用於內/外端面、內/外錐度、內/外圓研磨之修整。
- 砂輪修整器安裝穩固，確保砂輪修整時之穩定性。



油壓三爪夾頭

- 工件頭裝置 8" 油壓三爪夾頭，以夾持工件。

特別配件：特別配件任一機型均可使用



機型	KG-500	KG-500ATC	KG-150A	KG-150B	KG-500L	
加工能力	研磨直徑範圍	ø4 - ø320 mm	ø4 - ø320 mm	ø4 - ø240 mm	ø4 - ø200 mm	ø4 - ø320 mm
	最大研磨深度	200 mm	250 mm	150 mm	150 mm	200 mm
	工作台旋轉	ø350 mm	ø480 mm	ø380 mm	ø380 mm	ø4 - ø320 mm
	防水護蓋內之旋轉	ø320 mm	ø320 mm	ø320 mm	ø200 mm	ø320 mm
控制系統	控制器	FANUC	FANUC	FANUC	FANUC	FANUC
	主軸轉速	0-1000 rpm	0-1000 rpm	0-1000 rpm	0-1000 rpm	0-1000 rpm
	X軸進給速度/最大行程	10 M/min / 390 mm	10 M/min / 750 mm	10 M/min / 300 mm	10 M/min / 300 mm	10 M/min / 750 mm
	X軸最小移動單位	0.0001 mm	0.0001 mm	0.0001 mm	0.0001 mm	0.0001 mm
工作頭	X軸旋轉角度	-5°~+30°	-5°~+30°	-5°~+15°	-5°~+15°	-5°~+30°
	Y、Z 軸進給速度	10 / 10 M/min	10 / 10 M/min	Z : 10 M/min	Z : 10 M/min	10 / 10 M/min
	Y、Z 軸最大行程	350+200 / 350+200 mm	600 / 600+200 mm	Z : 400+100 mm	Z : 400+100 mm	320+200 / 320+200 mm
	Y、Z 軸最小移動單位	0.0001 / 0.0001 mm	0.0001 / 0.0001 mm	0.0001 / 0.0001 mm	0.0001 / 0.0001 mm	0.0001 / 0.0001 mm
工作台	工作主軸中心離地面高度	1100 mm	1100 mm	1060 mm	1060 mm	1100 mm
	油壓系統	油箱容量	30 L	40 L	30 L	30 L
冷卻系統	切削液水箱容量	200 L	200 L	150 L	150 L	200 L
	油壓馬達	0.75 Kw (1HP)	1.5 Kw (2HP)	0.75 Kw (1HP)	0.75 Kw (1HP)	0.75 Kw (1HP)
	切削液馬達	0.18 Kw (1/4HP)	0.18 Kw (1/4HP)	0.18 Kw (1/4HP)	0.18 Kw (1/4HP)	0.37 Kw (1/2HP)
	X、Y、Z 軸伺服馬達	1.6 / 1.6 / 1.6 Kw	1.6 / 1.6 / 1.6 Kw	X : 1.2 Kw / Z : 1.2 Kw	X : 1.2 Kw / Z : 1.2 Kw	1.6 / 1.6 / 1.6 Kw
傳動馬達	砂輪馬達 (Kw)	4.0 · 2P (3HP)	18 · 4P (24HP)	2.2 · 2P (3HP)	2.2 · 2P (3HP)	9.4 Nm (感應伺服)
	主軸頭馬達	4.0 · 2P (5HP)	7.5 · 4P (10HP)	-	3.0 (4HP)	9.4 Nm (感應伺服)
	自動注油機	4 L	4 L	2 L	2 L	4 L
	其他	機器尺寸(長x寬x高)-含配件	3250x2150x1900 mm	4300x2550x1950 mm	2500x2300x1700 mm	2500x2300x1700 mm
	機械重量	4750 kg	7000 kg	3000 kg	3000 kg	5000 kg

標準配件	KG-500	KG-500ATC	KG-150A	KG-150B	KG-500L
CNC 控制器	●	●	●	●	●
X 軸工件馬達變頻器	●	●	●	●	●
Y 軸工件馬達變頻器	●	●	-	-	●
Z 軸工件馬達變頻器	●	●	●	●	●
Y 軸研磨主軸	●	●	-	-	●
Z 軸研磨主軸	●	●	●	●	●
端面研磨軸及內藏主軸	-	-	-	●	-
油壓夾頭	●	●	●	●	●
迴轉缸	●	●	●	●	●
三色警示燈	●	●	●	●	●
工作燈	●	●	●	●	●
工具箱	●	●	●	●	●
自動注油機	●	●	●	●	●
切削液水箱及泵浦	●	●	●	●	●
紙帶過濾機	●	●	●	●	●
電磁除屑機	●	●	●	●	●
液壓油箱及泵浦	●	●	●	●	●
電器箱熱交換器	●	●	●	●	●
鑽石修刀	●	●	●	●	●
地基螺絲及墊塊	●	●	●	●	●
機械、電器操作說明書	●	●	●	●	●
全罩式護罩	●	●	-	-	●
半罩式護罩	-	-	●	●	-

● 本公司保留機器規格及設計特性變更之權利，恕不另行通知。